

LAVE-LINGE ENCASTRABLE



Photo non contractuelle

- Niveau sonore essorage : 76
- Nb programmes : 15
- Départ différé : 1-23h
- Classe d'efficacité énergétique (2017/1369) : A
- Couleur : Blanc

TYPE D'APPAREIL

Couleur : Blanc
Type d'appareil : Intégrable

BANDEAU DE COMMANDE

Programmeur : Electronique à affichage digital

CARACTÉRISTIQUES

Départ différé : 1-23h
Vitesse d'essorage en trs/ min : 1600

PROGRAMMES

Nb programmes : 15

PERFORMANCES

Niveau sonore lavage : 48
Niveau sonore essorage : 76
Classe d'efficacité énergétique (2017/1369) : A
Durée du programme éco : 3h48
Efficacité d'essorage : B
Classes d'émissions de bruit acoustique dans l'air : B

CARACTÉRISTIQUES TECH.

Capacité de chargement (Kg) : 9

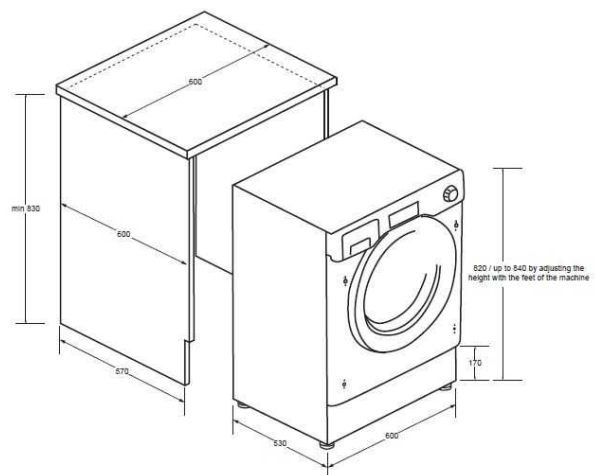

Consommation annuelle estimée pour 220 cycles de lavage d'une famille de 4 personnes.

Spécification technique

Article : 31801013
Origine : ITALIE
Code douanier : 84501111
Code EAN : 8059019040127

