

ISTRUZIONI DI MONTAGGIO

EN - INSTALLATION INSTRUCTIONS
FR - INSTRUCTIONS DE MONTAGE
DE - MONTAGEANLEITUNGEN
ES - INSTRUCCIONES DE MONTAJE
RU - ИНСТРУКЦИИ ПО УСТАНОВКЕ
PRC - 超级花岗石水槽 花岗石水槽 石英石水槽



IT - La nostra Azienda produce lavelli da cucina in ULTRAGRANIT, materiale composito a base di polimetilmetacrilato, caricato all'80% con cristalli di granito e quarzo atomizzato. Le particolari proprietà di questi materiali conferiscono ai manufatti straordinarie caratteristiche di resistenza agli urti, ai graffi, alla rottura, agli agenti chimici, al calore ed allo sporco. Un uso corretto ed appropriato ne consente una lunga vita (per i consigli per la cura e la manutenzione del prodotto si rimanda all'ultima pagina). I nostri lavelli vengono fabbricati con le più avanzate tecnologie che assicurano i più elevati standard qualitativi ed estetici e vengono sottoposti durante il ciclo produttivo ai più severi collaudi. I lavelli possono essere montati su tutti i tipi di piano: in legno, in materiale plastico, in marmo ecc. Una guarnizione in materiale speciale, fornita a corredo, assicura la perfetta tenuta ed impedisce qualsiasi infiltrazione di acqua nel mobile.

EN - We manufacture kitchen sinks made of ULTRAGRANIT, compound material containing polymethylmethacrylate loaded with 80% of granite crystals and atomised quartz. The particular properties of these materials make the finished product extremely resistant to shock, scratch, breakage, chemical agents, heat and dirt. A correct and proper use assures the sink a long-lasting life (consult final page for the advice on the care and maintenance of the sink). The latest technological advances are used in the manufacturing process. Our sinks are tested several times during the production process to ensure that they comply with rigorous quality standards. The sinks can be installed on virtually any type of top, including wood, plastic, marble, etc. Each product comes with a special gasket that ensures that the seal between the top and the sink is completely waterproof.

FR - Notre Société fabrique des éviers de cuisine en ULTRAGRANIT, matériau composite à base de polyméthylméthacrylate, chargé à 80 % de cristaux de granit et de quartz fin atomisé. Les propriétés particulières de ces matériaux donnent aux produits manufacturés une extraordinaire résistance aux chocs, aux rayures, à la casse, aux agents chimiques, à la chaleur et à la saleté. Une utilisation bien appropriée permet une longue vie à l'évier (pour les conseils de nettoyage et de maintenance du produit se reporter à la dernière page). Nos éviers sont fabriqués avec la technologie la plus avancée qui assure un très bon niveau qualitatif et esthétique et ils sont soumis pendant tous les cycles de production à des sévères tests. Les éviers peuvent être adaptés à tous les types de plan de travail: en bois, en plastique, en marbre etc. Les joints en matière spéciale, fournis avec l'évier, assurent une tenue parfaite et ils empêchent toute infiltration de l'eau dans le meuble.

DE - Unsere Spülen sind aus Ultragranit gefertigt. Dies ist ein Verbundwerkstoff aus 80% Granit Kristallen und pulverisiertem Quarz und 20% Polymethylmethacrylat. Die besonderen Eigenschaften dieses Materials verleihen den Produkten außergewöhnliche Stoß- und Kratzfestigkeit; außerdem sind diese Spülen besonders bruchfest und resistent gegen Chemikalien, Hitze und Schmutz. Ein korrekter und fachgerechter Umgang gewährleistet Ihrer Spüle eine lange Lebensdauer. (Was die Ratschläge zur Pflege und Wartung des Produktes betrifft, siehe letzte Seite). Unsere Spülen werden nach den neuesten Techniken erzeugt, wodurch der höchste Standard aus qualitativer und ästhetischer Sicht garantiert ist. Außerdem werden sie im Laufe des gesamten Produktionszyklus strengsten Tests unterzogen. Die Spülen können mit allen Arten von Abdeckplatten montiert werden: aus Holz, Kunststoff, Marmor usw. Die Dichtung aus Spezialmaterial, welche mitgeliefert wird, dichtet die Spüle perfekt ab und vermeidet jegliches Durchsickern von Wasser in den Unterschrank.

ES - Nuestra empresa produce fregaderos de cocina en ULTRAGRANIT, material compuesto a base de polimetilmetacrilado, cargado a 80% por cristales de granito y cuarzo atomizado fino. Las propiedades particulares de estos materiales dan a los fregaderos extraordinarias características de resistencia a los golpes, a los arañazos, a las roturas, a los agentes químicos, al calor y a la suciedad. Un uso correcto y apropiado permite al fregadero una vida larga (para los consejos, cuidados y mantenimiento del producto vease la última página). Nuestros fregaderos se fabrican con las tecnologías más modernas que aseguran la calidad más elevada y estética y se someten durante la fase de producción a las pruebas más severas. Los fregaderos se pueden montar sobre todos los tipos de encimeras: de madera, de material plástico, de mármol, etc. Las juntas de estanqueidad están hechas de un material especial y aseguran la perfecta hermeticidad e impide la infiltración de agua en el mueble.

RU - Мы производим кухонные мойки, изготовленные из ULTRAGRANIT – современного композитного материала, состоящего на 80% из гранитной крошки и кварцевых частиц, соединенных полимерным связующим. Особые свойства этих материалов обеспечивают данную продукцию необычайными прочностными характеристиками против ударов, царапин, поломок, воздействия химических реагентов, высоких температур и грязи. Правильное использование мойки по назначению обеспечивает её длительный срок службы (советы по эксплуатации и уходу за данной продукцией представлены на последней странице). Наши мойки изготавливаются с применением самых передовых технологий, что гарантирует самые высокие стандарты качества и внешнего вида; также в ходе производственного цикла их подвергают самым суровым испытаниям. Мойки можно монтировать на любые типы поверхностей: деревянные, из пластика, мраморные и т. д. Прокладка, выполненная из специального материала и прилагаемая в комплекте, обеспечивает идеальную водонепроницаемость и препятствует любому просачиванию воды в кухонную мебель.

PRC - 我们水槽的材质为ULTRAGRANIT，是由80%的花岗石及石英晶体、及20%的聚甲基丙烯酸甲酯。这些原料的特性使产品具有极强的抗冲击、抗磨损、耐脏、耐高温及化学腐蚀的性能。正确地使用产品可确保其使用寿命更长（请参考最后一页的使用维护建议）。我司生产的水槽在生产过程中运用了最新技术，并经过了多次的测试，以确保它们符合严格的质量标准。水槽可安装在木质，塑料材质，大理石等各种类型的台面上。每个产品都配有特殊密封条，使水槽与台面之间完全密封，防水。

MONTAGGIO DELLA PILETTA SUL LAVELLO

EN - INSTALLING THE DRAIN FR - MONTAGE DE LA BONDE SUR L'ÉVIER DE - MONTAGE DES ÜBERLAUFVENTILS
ES - MONTAJE DE LA VALVULA EN EL FREGADERO RU - УСТАНОВКА ВЕНТИЛЯ НА МОЙКУ PRC - 安装排水管

1

IT - Posizionare il lavello su un supporto.

EN - Place the sink on supports.

FR - Poser l'évier sur un support.

DE - Setzen Sie die Spüle auf einem Unterbau oder einem Stützgerüst auf.

ES - Colocar el fregadero sobre el soporte.

RU - Установить мойку на опорную стойку.

PRC - 将水槽支起



2

IT - Introdurre la gattinara nel foro sopra il lavello e la parte rimanente della piletta sotto. **NON USARE SILICONE.**

EN - Fit the strainer into the hole in the sink and then place the drain under the hole. **DO NOT USE SILICONE ADHESIVE.**

FR - Introduire la cuopelle dans le trou de l'évier et la partie restant de la bonde dessous. **NÉ PAS UTILISER DE SILICONE**

DE - Fügen Sie das Oberteil des Übelaufventils ins Abflussloch der Spüle und in den restlichen Teil des darunter liegenden Ventilunterteiles ein. **KEIN SILIKON VERWENDEN.**

ES - Introducir la válvula exterior superior en el agujero de la cuba por arriba del fregadero y la parte restante de la válvula por abajo. **NO UTILIZAR SILICONA.**

RU - Поместить воронку (3) на мойку сверху, оставшаяся часть вентиля – снизу мойки. **НЕ ИСПОЛЬЗУЙТЕ СИЛИКОН.**

PRC - 将下水器放入水槽的孔中，将排水器放在孔的下方。切勿使用硅胶。

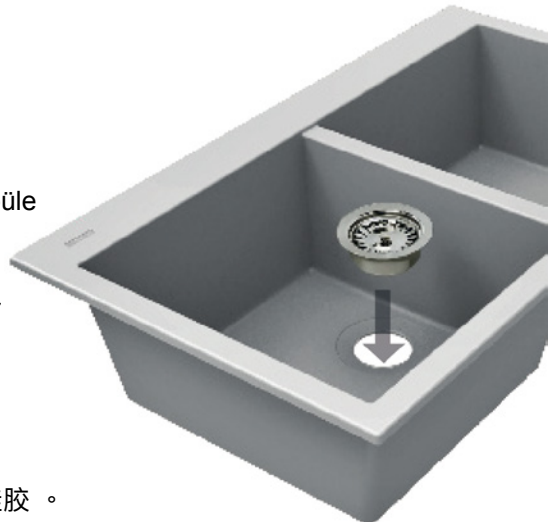

3

IT - Fissare tramite la vite di fissaggio senza serrare eccessivamente.

EN - Fasten the strainer to the drain using the screw provided. Do not over tighten.

FR - Fixer avec la vis de fixation sans trop serrer.

DE - Schrauben Sie das Ganze zu, ohne die Schraube jedoch allzu fest zuzuziehen.

ES - Fijar el tornillo de la válvula sin apretar demasiado.

RU - Закрепить с помощью крепёжного винта, не завинчивая слишком сильно.

PRC - 用提供的螺丝将过滤器和排水管固定。不要拧的太紧。

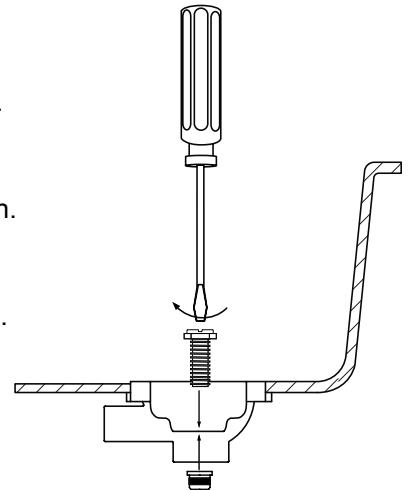

4

1 - IT - Cestello EN - Basket FR - Panier DE - Sieb ES - Cestillo interior de la válvula RU - Сетка PRC - 提篮

2 - IT - Vite di fissaggio EN - Screw FR - Vis de fixation DE - Schraube ES - Tornillo de fijación de la válvula
RU - Крепёжный винт PRC - 螺丝

3 - IT - Gattinara EN - Strainer FR - Coupelle DE - Ventiloberteil ES - Válvula exterior superior RU - Воронка
PRC - 下水器

4 - IT - Guarnizione EN - Seal FR - Garniture DE - Dichtung ES - Junta de estanqueidad RU - Прокладка
PRC - 垫圈

5 - IT - Piletta EN - Drain FRE - Vidage DE - Ventilunterteil ES - Conexión inferior RU - Муфта PRC - 排水器

4

- 6 - IT - Raccordo troppo pieno EN - Drain pipe FR - Raccord trop-plein DE - Überlaufverbindung ES - Tubo codo RU - Муфтовое соединение для перелива во PRC - 排水管**
- 7 - IT - Tubo troppo pieno EN - Overflow pipe FR - Tuyant trop-plein DE - Überlaufrohr ES - Tubo rebosadero RU - Трубка для перелива воды PRC - 溢水管**
- 8 - IT - Guarnizione troppo pieno EN - Seal FR - Garniture trop-plein DE - Dichtung für Überlauf ES - Junta de estaquiedad tubo rebosadero RU - Прокладка для перелива воды PRC - 垫圈**
- 9 - IT - Vite di fissaggio troppo pieno EN - Screw FR - Vis de fixation tro plein DE - Schraube für Überlauf ES - Tornillo de fijación RU - Креплёжный винт для перелива воды PRC - 螺丝**

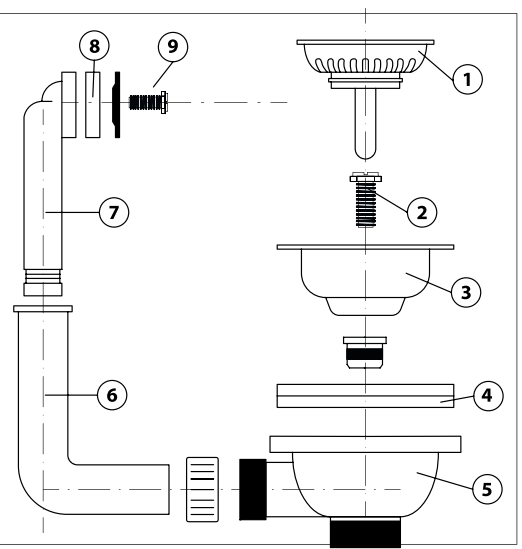

5

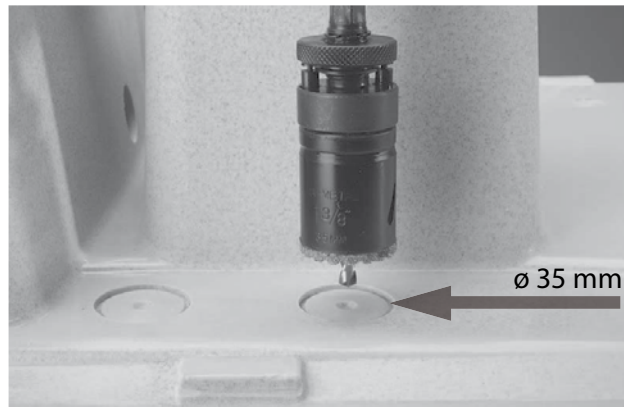

IT - FORO PER IL RUBINETTO. Il lavello è predisposto per l'installazione del rubinetto su entrambi i lati con un preforo non passante Ø35 mm. Ciò consente la scelta del verso del posizionamento al momento dell'installazione da parte dell'utente. Il completamento del foro, nel verso desiderato, può essere adeguatamente effettuato agendo dal lato non a vista del lavello, utilizzando una fresa a tazza Ø35mm. (reperibile presso qualsiasi ferramenta) montata su un normalissimo trapano manuale.

EN - HOLE FOR THE TAP. The hole for the tap can be drilled from either side of the sink, depending on your installation needs. A Ø35 mm. hole must be drilled into the underside of the sink at the appropriate position. This can be done using an electric drill with a circular cutout bit, both which can be purchased from most hardware stores.

FR - TROU POUR LA ROBINETTERIE. L'évier réversible est prédisposé pour l'installation du robinet sur les deux rebords avec un pré-trou de 35 mm. de diamètre maximum ce qui permet le choix de l'installation du robinet par l'utilisateur. Le perçage final du pré-trou, du côté choisi, peut être fait du côté non visible de l'évier en utilisant une perceuse à cloche de diamètre 35.

DE - ARMATURENLOCH Die Spüle ist so geplant, dass der Wasserhahn auf beiden Seiten montiert werden kann; sie verfügt über ein halb vorgestanztes Loch mit einem Durchmesser von 35 mm. Dadurch können Sie bei der Installation wählen, wo Sie die Armaturen positionieren wollen. Das Loch kann auf der gewünschten Seite komplettiert werden, indem Sie es auf der nach unten gerichteten, nicht sichtbaren Seite der Spüle mit einem Topfräser Ø 35 mm durchbohren, den Sie auf einem ganz gewöhnlichen

ES - AGUJERO PARA EL GRIFO. El fregadero está dispuesto para el montaje del grifo en ambos lados con un pre-agujero no pasante Ø35 mm. Esto permite elegir la parte de la posición en el momento de la instalación por parte del usuario. Para hacer el agujero, en la parte elegida, taladrar en la parte no vista del fregadero, utilizando una fresa Ø 35 mm (en cualquier ferretería) montada en un taladro manual.

RU - ОТВЕРСТИЕ ДЛЯ ВОДОПРОВОДНОГО КРАНА. Мойка сделана так, что на ней возможна установка водопроводного крана с обеих сторон, и предварительный диаметр отверстия под него составляет не более 35 мм. Это позволяет Покупателю выбрать направление установки водопроводного крана перед его непосредственным крепёжом. Завершение обработки отверстия под кран в нужном направлении можно правильным образом осуществить с нижней стороны мойки, используя для этого цилиндрическую фрезу диаметром 35 мм. (которую можно найти в любом магазине скобяных изделий), насадив её на самую обычную дрель.

PRC - 给水龙头开孔 根据你的安装需要,水槽的两边均可以钻水龙头的孔。必须在水槽背面适当的位置钻一个直径为 35mm 的孔。所使用的电钻和圆形钻头,可以在五金店买到。

MONTAGGIO DEL LAVELLO SUL PIANO TOP

EN - INSTALLING THE SINK ONTO THE COUNTER TOP FR - MONTAGE DE L'ÉVIER SUR LE PLAN
DE - SO WIRD DIE SPÜLE AUF DER ABDECKPLATTE MONTIERT ES - MONTAJE DEL FREGADERO SOBRE LA ENCIMERA
RU - УСТАНОВКА МОЙКИ НА ПОВЕРХНОСТЬ PRC - 在台面上安装水槽

6

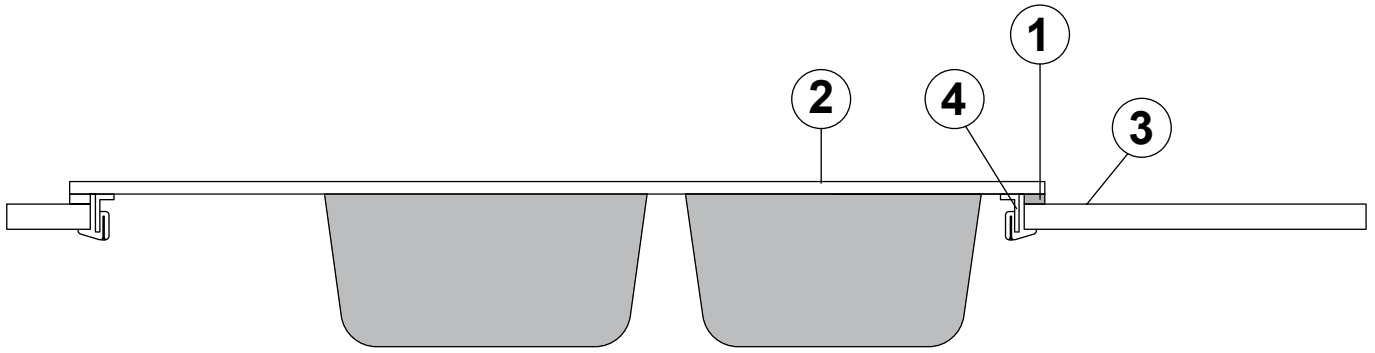

- **1 IT** - GUARNIZIONE **EN** - SEAL **FR** - GARNITURE **DE** - DICHTUNG **ES** - JUNTA DE ESTANQUEDAD **RU** - ПРОКЛАДКА **PRC** - 密封条
- **2 IT** - LAVELLO **EN** - SINK **FR** - EVIER **DE** - SPÜLE **ES** - FREGADERO **RU** - МОЙКА **PRC** - 水槽
- **3 IT** - PIANO TOP **EN** - COUNTER TOP **FR** - PLAN DE TRAVAIL **DE** - ABDECKPLATTE **ES** - ENCIMERA **RU** - ПОВЕРХНОСТЬ **PRC** - 台面
- **4 IT** - STAFFETTA DI FISSAGGIO IDONEA PER TOP CON SPESSORE DA 30 A 40 MM. **EN** - MOUNTING BRACKET SUITABLE FOR WORKTOP OF THICKNESS FROM 30 TO 40 MM. **FR** - ETRIER **DE** - BEFESTIGUNGSBÜGEL **ES** - GRAPA DE FIJACION **RU** - СПЕЦИАЛЬНАЯ КРЕПЁЖНАЯ СКОБА ДЛЯ ПОВЕРХНОСТИ ТОЛЩИНОЙ ОТ 30 ДО 40 MM. **PRC** - 固定支架

IT - Applicare un cordolo di silicone trasparente o posizionare una idonea guarnizione di tenuta (1) su tutto il perimetro dell'apertura praticata sul piano top (595x480 mm. - 770x480 mm. - 840x480 mm. - 970x480 mm. - 1140x480 mm. - 410x480 mm. - 390x480 mm. - 540x480 mm. - 740x480 mm. - 580x480 mm. - 760x480 mm. per i lavelli rettangolari, Ø410 mm. - Ø490 mm. per i lavelli tondi e 810x810 mm. per il lavello ad angolo, a seconda del modello - per i lavelli angolari di forma irregolare avvalersi dell'apposita dima). Infilare il lavello all'interno dell'apertura centrandolo adeguatamente e posizionandolo sopra il sigillo di silicone o idonea guarnizione (1), serrare sul piano top la parte mobile della staffetta di fissaggio agendo sull'apposita vite (4).

EN - Transparent silicone or a proper seal (1) should be placed carefully onto the upper surface of the counter, on the edge of the cutout. Press down on it lightly so that it sticks to the surface (consult Figure 7 for the appropriate cutoutsizes: 595x480 mm. - 770x480 mm. - 840x480 mm. - 970x480 mm. - 1140x480 mm. - 410x480 mm. - 390x480 mm. - 540x480 mm. - 740x480 mm. for rectangular sinks, Ø410 mm. - Ø490 mm. for round sinks and 810x810 mm. for corner sink, depending on the model - for irregular corner sinks, use the suitable sheet with the drawing). Carefully lower the sink into the cutout and onto the seal. Fasten the mounting brackets (4) to the sink as shown, using the screws provided. Then tighten the mounting bracket with a screwdriver, making sure that the sink is pulled down towards the counter top and compresses the seal (1).

FR - Vous devez soigneusement placer du silicone transparent ou un joint approprié (1) sur la surface supérieure du plan, au niveau du bord de la découpe (770x480 mm. - 840x480 mm. - 970x480 mm. - 1140x480 mm. - 480x412 mm. pour les éviers rectangulaires, Ø415 mm. pour l'évier rond et 810x810 mm. pour l'évier d'angle, selon le modèle - pour les éviers d'angle de forme irrégulière, utiliser le feuille fait exprès avec le périmètre). Poser avec précaution l'évier sur le joint (1) en le centrant dans la découpe. Serrer les supports de montage (4) avec un tournevis en vous assurant que l'évier est bien positionné sur le plan et contre le joint.

DE - Bringen Sie bitte auf der Arbeitsplatte rund um die vorgebohrte Position eine geeignete Dichtung oder transparente Silikonpaste an (1) (je nach Modell gelten folgende Maße: a - für rechteckige Spülen: 770 x 480 mm - 840 x 480 mm - 970 x 480 mm - 1140 x 480 mm; b - für andere Modelle: Ø410 für die Rundspüle - 810 x 810 für das Eckmodell und für die eckigen Spülen unregelmäßiger Form benutzen Sie bitte dazu bestimmte Schablone). Danach positionieren Sie die Spüle genau in der Aussparung, über der Dichtung (1). Befestigen Sie dann mit den Schrauben die Befestigungsklammern (4) auf der Arbeitsplatte.

ES - Aplicar un cordón de silicona transparente o material similar adecuado (1) y sellar todo el perímetro del orificio hecho en la encimera (770x480 mm - 840x480 mm - 970x480 mm - 1140x480 mm - 480x412 mm para los fregaderos rectangulares, Ø415 mm para el fregadero redondo y 810x810 mm para el fregadero de esquina, según el modelo; para los fregaderos de esquina de forma irregular servirse del diseño). Colocar el fregadero por la parte interna del orificio, centrándolo adecuadamente y colocándolo sobre el sello de silicona o material adecuado similar (1). Apriete contra la encimera la parte móvil de la pinza de fijación aflojando el tornillo (4).

RU - Использовать по периметру выреза столешницы прозрачный силикон либо обеспечить защиту прочным уплотнителем (770x480 мм - 840x480 мм - 970x480 мм - 1140x480 мм - 410x480 мм для прямоугольных моек, 415 мм для круглой мойки; в зависимости от модели - для угловых моек неправильной формы необходимо использовать специальный шаблон). Вставить мойку по вырезу столешницы, позиционируя ее на силикон или уплотнитель (1). Зафиксировать на столешнице зажим, вращая регулировочный винт (4).

PRC 图中 (1) 将所示的密封条应该小心地放置在台面表面的开口边缘上 (查阅图7所示的开口尺寸: 770x480 mm. - 840x480 mm. - 970x480 mm. - 1140x480 mm. - 480x412 mm. - 580x480 mm, 是针对长方形水槽; 直径415mm, 针对圆形水槽; 810x810 mm, 针对拐角水槽。开口尺寸取决于水槽的型号 - 对于不规则的拐角水槽, 可以运用图纸)。将水槽小心地放入开口中并放在密封条的上面 (1)。然后用螺丝刀将固定支架固定好 (4)。

APERTURA PER L'INCASSO

EN - SINK CUTOUT FR - TROU POUR ENCASTREMENT DE - ÖFFNUNG FÜR EINBAUSPÜLEN
ES - HUECOS DE ENCASTRE SEGÚN MODELOS RU - ВЫРЕЗ ДЛЯ ВСТРАИВАНИЯ МОЙКИ PRC - 水槽的开口尺寸

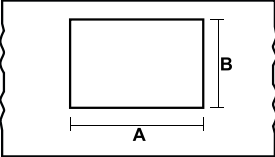
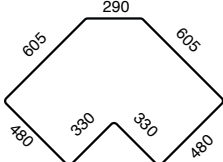
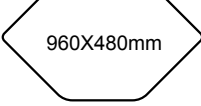
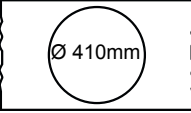
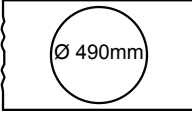
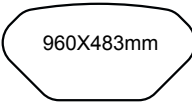
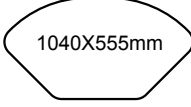
410x500	A= 390 mm	B= 480 mm			
432x500	A= 412 mm	B= 480 mm			
560x500	A= 540 mm	B= 480 mm			
600x510	A= 580 mm	B= 480 mm			
615x480	A= 595 mm	B= 480 mm			
760x500	A= 740 mm	B= 480 mm			
780x500	A= 760 mm	B= 480 mm			
790x500	A= 770 mm	B= 480 mm			
860x500	A= 840 mm	B= 480 mm			
990x500	A= 970 mm	B= 480 mm			
1160x500	A= 1140 mm	B= 480 mm			
HR0860	A= 840 mm	B= 480 mm			
HR0992	A= 960 mm	B= 480 mm			
PK0991	A= 960 mm	B= 480 mm			
PR0861	A= 850 mm	B= 480 mm			
			Ø 435 mm	Ø 510 mm	980x503 mm
					1060x575 mm

PRODOTTI PER LA PULIZIA DEL LAVELLO SINK CLEANING PRODUCTS



BRILLCARE
-Detergente
quotidiano
-Daily use
detergent



EXTRACARE
-Detergente
disincrostante
-Descaling agent



PULLAV
-Detergente
antibatterico
-Antibacterial
cleansing agent



PLADOS S.p.A. - DELTA S.r.l.
Via Grazia Deledda, 3
62010 Montecassiano (MC) ITALY

05

DoP - 010701-17
Intended for food preparation,
kitchenware wash and
discharge of domestic water.

EN 13310 : 2015

CA - DA

NORMATIVE REFERENCES

Our sinks are manufactured in accordance with the European standard EN 13310:2003, which specifies the functional requirements and test methods for kitchen sinks.

In accordance with the same rules and Regulation 1395/2004 and subsequent modifications and integrations, our sinks are in conformity with **EU Food Contact Regulation** on materials and articles intended to come into contact with food.

The substances which compose our sinks meet the regulation REACH EC No. 1907/2006.

IT - ATTENZIONE

Nel caso di inserimento di una lavastoviglie/lavatrice sotto il piano del lavello procedere come segue:

- Prima dell'inserimento della lavastoviglie/lavatrice accertarsi che tutte le staffe di fissaggio del lavello siano sufficientemente serrate.
- Per evitare l'eccessivo riscaldamento e quindi la distorsione ed il distacco del lavello dal piano top regolare i piedini della lavastoviglie/lavatrice in modo da lasciare una sufficiente aerazione tra piano superiore della lavastoviglie/lavatrice e piano del lavello.
- Per facilitare il ricircolo ed il raffreddamento dell'aria si consiglia di praticare delle adeguate aperture sulla base componibile.

8 - CONSIGLI PRATICI PER LA CURA E LA MANUTENZIONE DEL LAVELLO

- Evitare di appoggiare sulla superficie del lavello pentole o altri corpi caldi che superino i 300°C - 572°F (**ATTENZIONE!** Il fondo di una pentola appena tolta dal fuoco raggiunge temperature di oltre 600°C). Pentole o corpi molto caldi vanno assolutamente appoggiati su idonei sottopentola (in legno, gomma, ecc.).
- Evitare anche al lavello eccessivi shock termici causati dalla contemporanea azione di corpi molto caldi e di corpi molto freddi.
- Non usare il lavello come tagliere; si utilizzi invece il tagliere in legno iroko o in polietilene che può essere acquistato in abbinamento al lavello.
- L'uso di cestelli in filo o di vaschette in policarbonato, che possono essere anch'essi acquistati in abbinamento al lavello, può ridurre i rischi di danni accidentali.
- Non usare per la pulizia detersivi o sostanze abrasive o spugnette di acciaio perché potrebbero graffiare la superficie del lavello rendendola più vulnerabile alle macchie.
- La caduta da una certa altezza di corpi pesanti o appuntiti può danneggiare la superficie del lavello.
- Eventuali scalfitture o scheggiature che si dovessero verificare sulla superficie del lavello possono essere eliminate con carta abrasiva e lucidando con del Polish.
- **ATTENZIONE!** Non versare nel lavello alcool, benzina, trielina, acetone e solventi in genere poiché possono aggredire la struttura chimica del lavello in modo irreparabile.

9 - ISTRUZIONI PER LA PULIZIA DEL LAVELLO

• Pulire regolarmente il lavello dopo ogni utilizzo con acqua tiepida utilizzando un detergente liquido, come ad esempio quello proposto dalla nostra azienda o prodotti simili, ed un panno morbido.

Le macchie quotidiane vanno tolte immediatamente.

- Polveri o creme per la pulizia leggermente abrasive vanno evitate, così come detersivi aggressivi.
 - Detersivi abrasivi possono essere impiegati, e sempre con molta cautela, solo in casi eccezionali come quando si debba asportare la macchia lasciata da una sigaretta accesa.
 - Macchie causate da cibi o liquidi fortemente tingenti come the, caffè e succhi di frutta debbono essere subito eliminate con acqua molto calda ed un detergente.
 - Macchie particolari quali quelle provocate da china, inchiostro, colori ad olio, ecc. vanno subito eliminate.
- Se la rimozione risulta difficile utilizzare un panno imbevuto da alcool.
- Per macchie organiche particolarmente ostinate si consiglia di lasciare nel lavello per tutta la notte una soluzione di detergente biologico (varechina) o candeggina (tipo ACE) ben diluita. Al mattino risciacquare con acqua tiepida ed un panno morbido.
 - Striature metalliche causate dal contatto con pentole o posate vanno eliminate con un panno o con una spugna e con un detergente liquido.
 - Nell'uso quotidiano si forma, soprattutto sul fondo delle vasche, uno strato di calcare via via sempre più spesso.
 - Questo strato di calcare risulta molto poroso ed assorbente e quindi facilmente macchiabile.
 - La presenza di eventuali macchie sul fondo delle vasche è attribuibile a questo accumulo di calcare la cui formazione va assolutamente evitata decalcificando almeno un paio di volte la settimana il lavello.

EN - ATTENTION

If a washing machine or dishwasher is going to be installed beneath the sink top, proceed as follows:

- Before installing the washing machine or dishwasher, make sure that all of the fastening brackets for the sink top have been fastened securely.
- To prevent overheating, which may result in the deformation and consequent detachment of the sink from the top, adjust the feet on the washing machine/dishwasher so that there is sufficient ventilation between the top of the appliance and the sink.
- To facilitate the circulation and cooling of the air, it is recommended that ventilation slots be made in the cabinet base.

8 - PRACTICAL ADVICE ON THE CARE AND MAINTENANCE OF THE SINK

- Avoid placing pots, pans or other hot objects in excess of 300°C - 572°F on the surface of the sink (**CAUTION!** The bottom of a pot or pan just removed from the burner can reach temperatures of over 600°C). Pots, pans and other hot objects must be placed on appropriate potholders (made of wood, rubber, etc.).
 - Avoid causing excessive thermal shock due to the presence of very hot and very cold objects on the sink at the same time.
 - Do not use the sink as a cutting surface: rather, use a cutting board made of hardwood or polyethylene, which can be purchased together with the sink.
- The use of wire baskets or small tubs made of polycarbonate (which can be purchased together with the sink) can reduce the risk of accidental damage.
- Do not use detergents, abrasive substances or metal cleaning pads to clean the sink because they could scratch the surface, making it susceptible to stains.
 - Heavy or pointed objects that fall on the surface of the sink can damage it.
 - Scratches and chips on the surface of the sink can be removed using sandpaper and then a coat of polish.
 - **CAUTION!** Do not pour alcohol, gasoline, trichloroacetic acid or any solvents in general into or onto the sink because they could react with the chemical structure of the sink and damage it beyond repair.

9 - INSTRUCTIONS ON HOW TO CLEAN THE SINK

- Clean the sink regularly using a soft cloth with warm water and the liquid detergent proposed by our company, or similar products. Clean the sink after use.
 - Normal stains should be removed immediately.
 - Cleaning powders and creams which are even slightly abrasive should not be used, nor chemically aggressive detergents.
 - Abrasive cleaning products can be used only under exceptional circumstances, e.g. when a cigarette burn must be removed; however, these products should be used with extreme care.
 - Marks caused by foods or liquid which stain easily, i.e. tea, coffee, fruit juice and the like, must be removed immediately with very hot water and a cleaning product.
 - Special stains, such as those caused by Indian ink, ink, oil-based stains or paints, etc., must be removed immediately.
- If these stains are difficult to remove, use a cloth dampened with denatured alcohol.
- For organic stains which are especially difficult to remove, it is recommended that you fill the sink with a highly diluted organic cleaner such as bleach and let stand overnight. The next morning, rinse with warm water and a soft cloth.
 - Lines caused by contact between a pot or fork and the surface of the sink should be removed with a cloth or sponge and liquid detergent.
 - Daily use will result in lime buildup, especially on the bottom of the sink, which will progressively increase in thickness.
- This layer of lime buildup is very porous and easily stained. The presence of stains on the bottom of the sink basin is attributable to this buildup. The formation of lime buildup must be prevented by removing any buildup at least twice a week.
- To remove lime buildup (which is very visible on sinks which are dark in colour), it is recommended that the following procedure be followed:
 - Cover the bottom of the sink with a solution of normal vinegar and water (or a product specifically designed to fight lime buildup) and let stand for a few hours.
 - Then, rub the bottom of the sink vigorously with the stiff side of a sponge until the lime, dirt and stains have been removed.
 - Rinse thoroughly with water.

FR - ATTENTION

Dans le cas d'une installation de lave-vaisselle/machine à laver sous le plan de l'évier, procéder de la manière suivante:

- Avant l'installation du lave-vaisselle/machine à laver vérifier que toutes les griffes de fixation de l'évier sont suffisamment serrées.
- Pour éviter l'excès de chaleur et donc de déformation et décollage de l'évier du plan de travail, régler les pieds du lave-vaisselle/machine à laver de la manière à laisser suffisamment d'air entre le plan supérieur du lave-vaisselle/machine à laver et le plan de l'évier.
- Pour faciliter le recyclage et le refroidissement de l'air il est conseillé de percer des ouvertures sur la base.

8 - CONSEILS PRATIQUES POUR L'ENTRETIEN DE L'ÉVIER

- Dans le cas d'une installation de lave-vaisselle/machine à laver sous le plan de l'évier, procéder de la manière suivante:
 - Avant l'installation du lave-vaisselle/machine à laver vérifier que toutes les griffes de fixation de l'évier sont suffisamment serrées.
 - Pour éviter l'excès de chaleur et donc de déformation et décollage de l'évier du plan de travail, régler les pieds du lave-vaisselle/machine à laver de la manière à laisser suffisamment d'air entre le plan supérieur du lave-vaisselle/machine à laver et le plan de l'évier.
 - Pour faciliter le recyclage et le refroidissement de l'air il est conseillé de percer des ouvertures sur la base.
 - Éviter de poser sur la surface de l'évier casserole ou autre élément chaud de température supérieure à 300°C - 572°F (Attention! Le fond d'une casserole, à peine retirée du feu, atteint une température de plus de 600°C). Casseroles ou tout autre corp chaud doivent absolument être posés sur des dessous de plats (en bois, caou-tchouc etc).
 - Éviter à l'évier tout choc thermique causé par la succession de corps très chauds et corps très froids.
 - Ne pas utiliser l'évier à la façon de planche à découper; dans ce but on peut utiliser la planche en bois dur, qu'on peut acheter accouplée à l'évier.
- L'emploi de paniers en fil d'acier et de petits bacs en polycarbonate, qu'on peut acheter accouplés à l'évier, peut réduire les risques de dégâts accidentels.
- Ne pas utiliser pour le nettoyage des détergents ou autres substances abrasives ou éponges à grattoir qui pourraient rayer la surface de l'évier la rendant plus sensible aux taches.
 - La chute d'une certaine hauteur de corps lourds ou pointus peut endommager la surface de l'évier.
 - Contre une éventuelle rayure, qui pourrait se vérifier en surface, utiliser du papier abrasif et faire briller avec du Polish.
 - **ATTENTION!** Ne verser ni alcool, ni essence, ni dissolvant qui peuvent endommager la structure chimique de l'évier de façon irréparable.

9 - INSTRUCTION DE NETTOYAGE DE L'ÉVIER

- Nettoyer régulièrement l'évier après chaque utilisation avec une éponge douce, de l'eau tiède et du détergent liquide proposé par l'usine ou d'autres similaires.
 - Les taches quotidiennes sont à enlever immédiatement.
 - Les poudres et crèmes abrasives sont à éviter comme les détergents agressifs.
 - Les détergents abrasifs peuvent être employés, et toujours avec précaution, seulement pour des cas exceptionnels, exemple: pour retirer une marque due à une cigarette allumée.
 - Taches causées par des aliments ou du liquide très tachant comme le thé, café ou jus de fruits peuvent être éliminées avec de l'eau chaude et un détergent.
 - Taches particulières provoquées par la peinture à l'huile, encre, encre de chine etc. sont à éliminer tout de suite.
- Si elles résistent, utiliser un chiffon imbibé d'alcool.
- Pour les taches organiques particulièrement résistantes, nous conseillons de laisser tremper pendant une nuit, bien dilué dans l'eau, un détergent biologique ou de l'eau de Javel. Le matin, rincer à l'eau tiède et nettoyer avec un chiffon.
 - Rayures métalliques causées par le contact avec une casserole ou couverts doivent être éliminées avec un chiffon ou avec une éponge et un détergent liquide.
 - Avec l'utilisation quotidienne il se forme, le plus souvent dans le fond de la cuve, une couche de calcaire de plus en plus épaisse. Ce calcaire très poreux et absorbant est donc facile à se tacher. La présence d'éventuelles taches dans le fond de la cuve est à attribuer à cette accumulation de calcaire qui doit être évitée par l'utilisation d'un anticalcaire au moins deux fois par semaine.
 - Pour enlever le calcaire, très visible pour les éviers de couleur sombre, il est conseillé de:
 - Laisser agir quelques heures sur le fond de la cuve une solution à base de vinaigre de cuisine ou de produit anticalcaire que l'on trouve très facilement dans le commerce.
 - Successivement: agir énergiquement avec le côté rigide d'une éponge jusqu'à enlever complètement le calcaire.
 - Rincer abondamment avec de l'eau claire.

DE - WICHTIGE HINWEISE

Falls Sie einen Geschirrspüler oder eine Waschmaschine unter der Spüle installieren möchten, beachten Sie folgende Schritte:

- Bevor Sie den Geschirrspüler oder die Waschmaschine einfügen, kontrollieren Sie, ob alle Befestigungsbügel ordnungsgemäß festgeschraubt worden sind.
- Um eine Überhitzung zu vermeiden, welche die Spüle verformen und von der Abdeckplatte loslösen könnte, stellen Sie die Stützfüßchen des Geschirrspülers oder der Waschmaschine so ein, dass zwischen der Deckfläche des Gerätes und der Abdeckplatte der Spüle eine ausreichende Luftzirkulation gewährleistet ist. Um den Luftaustausch und die Kühlung der Luft zu fördern, empfiehlt es sich, im Basispaneel Löcher zu bohren.

8 - PRAKTISCHE RATSCHLÄGE ZUR WARTUNG UND PFLEGE DER SPÜLE

- Bitte keine heißen Töpfe oder andere Gegenstände mit Temperaturen von über 300°C - 572°F auf die Spüle stellen (Achtung: der Boden eines Topfes, den Sie soeben vom Herd genommen haben, kann über 600° C erreichen!). Sehr heiße Töpfe und Pfannen müssen unbedingt auf geeigneten Untersätzen für Pfannen und Töpfe (aus Holz, Gummi usw.) abgestellt werden.
- Achten Sie außerdem darauf, dass die Spüle nicht allzu großen Thermoschocks ausgesetzt wird, die durch die gleichzeitige Berührung mit sehr heißen und sehr kalten Gegenständen entstehen.
- Denken Sie stets daran, dass die Spüle kein Schneidebrett ist: benützen Sie ein Schneidebrett aus Holz oder aus Polyethylen, das auch in Kombination mit der Spüle lieferbar ist.
- Außerdem können Sie auch Drahtkörbchen oder Kunststoffwannen mit der Spüle erwerben; durch deren Einsatz wird die Gefahr von Materialbeschädigungen eingeschränkt.
- Verwenden Sie zur Reinigung der Spüle keine scharfen Putzmittel und auch keine Scheuermittel oder Stahlpfannenreiber, denn sie könnten die Oberfläche beschädigen und dadurch anfälliger für Flecken machen.
- Wenn schwere oder spitze Gegenstände aus einer gewissen Höhe auf die Spüle fallen, so kann die Oberfläche Schaden erleiden.
- Falls es auf der Oberfläche der Spüle zu kleinen Rissen oder Absplitterungen kommen sollte, so können Sie diese mit Schmirgelpapier beseitigen; danach mit einer Politur nachpolieren.
- **ACHTUNG!** Schütten Sie nie Alkohol, Benzin, Essigsäure oder Lösungsmittel ganz allgemein in die Spüle, denn sie können die chemische Struktur der Spüle unwiderruflich verändern.

9 - HINWEISE ZUR REINIGUNG DER SPÜLE

- Reinigen Sie das Becken regelmäßig nach jedem Gebrauch mit lauwarmem Wasser und einem milden Flüssigreiniger (besonders empfehlenswert sind VIACAL für den HAUSHALT, AJAX FLÜSSIG, CIF mit Ammoniak) und einem weichen Lappen. Die täglich entstehenden Flecken müssen stets sofort entfernt werden.
- Vermeiden Sie alle Cremereiniger oder Reinigungspulver, die leichte Reibeeigenschaften besitzen. Dasselbe gilt für alle scharfen Putzmittel.
- Scheuermittel dürfen nur in Ausnahmefällen benützt werden - und auch dann nur mit äußerster Vorsicht - z.B. um den Brandfleck einer Zigarette zu entfernen.
- Flecken von stark färbenden Lebensmitteln, wie z.B. Tee, Kaffee und Fruchtsäften, müssen sofort mit warmem Wasser und einem Reinigungsmittel entfernt werden.
- Besonders hartnäckige Flecken wie Tusche, Tinte, Ölfarben usw. müssen sofort entfernt werden. Wenn sich die Reinigung als sehr schwierig herausstellen sollte, verwenden Sie ein in Alkohol getränktes Tuch.
- Für besonders hartnäckige Flecken organischer Natur empfiehlt es sich, die ganze Nacht lang eine Lösung mit einem biologischem Reinigungsmittel (Natronbleichlauge) oder einer anderen Bleichlauge (z.B. Ace o.ä.) mit einem hohen Wasseranteil wirken zu lassen. Am Morgen mit lauwarmem Wasser nachspülen und mit einem weichen Lappen auswischen.
- Metallstreifen, die durch die Berührung mit Töpfen oder Besteck entstanden sind, können mit einem Tuch oder Schwamm und etwas Flüssigreiniger entfernt werden.
- Durch den täglichen Gebrauch der Spüle bildet sich vor allem auf dem Beckenboden eine Kalkschicht, die im Laufe der Zeit zunehmend dicker wird. Diese Kalkschicht ist sehr porös und aufnahmefähig und daher ideal für die Fleckenbildung. Wenn Sie auf dem Beckenboden Flecken sehen, so kann das auf solche Kalkablagerungen zurückzuführen sein. Vermeiden Sie daher unbedingt, dass sich Kalk ansammelt, indem Sie die Spüle mindestens zweimal pro Woche mit einem Kalklöser putzen.
- Um die Spüle vom Kalk zu befreien, der auf dem dunklen Material leicht erkennbar ist, empfehlen wir Ihnen folgende Vorgangsweise:
 - Lassen Sie entweder normalen Haushaltessig oder einen Kalklöser, den Sie leicht im Handel finden, einige Stunden lang auf dem Beckenboden wirken;
 - Daraufhin reiben Sie die Kalkschicht energisch mit der groben Seite eines Schwammes ab, bis die Kalk-, Schlamm- oder Schmutzschicht vollkommen entfernt ist;
 - Spülen Sie daraufhin gut mit reinem Wasser nach

ES - ATENCIÓN

En el caso de colocación de una lavavajillas/lavadora bajo el llano del fregadero proceder como sigue:

- Antes de la colocación de la lavavajillas/lavadora asegurarse que todas las grapas de fijación del fregadero están suficientemente cerradas.
- Para evitar el sobre calentamiento y por consiguiente la distorsión y la separación del fregadero de la encimera, regular los pies de la lavavajillas/lavadora de manera que se deje una suficiente aireación de la parte superior del lavavajillas/lavadora y del fregadero.
- Para facilitar la circulación y refrigeración del aire se aconseja de practicar adecuadas aberturas en el mueble.

8 – CONSEJOS PRACTICOS PARA EL CUIDADO Y MANTENIMIENTO DEL FREGADERO

- Evitar apoyar sobre la superficie del fregadero ollas u otros cuerpos calientes que superen 300°C - 572° F (atención! El hondo de una olla apenas quitada del fuego llega a temperaturas de más de 600°C). Ollas o cuerpos muy calientes no deben apoyarse sobre accesorios (de plástico, goma, etc.).
- Evitar también al fregadero excesivos shock termicos causados por el cambio brusco de cuerpos calientes y frios.
- No utilizar el fregadero como tabla de cortar; en cambio, utilizar la tabla de cortar de madera dura o de polietileno que puede ser adquirida junto al fregadero.
- La utilización de cubetas que puede ser adquirida junto al fregadero, puede reducir los riesgos de daños accidentales.
- No utilizar para la limpieza detergentes o sustancias abrasivas o esponjas de acero porque podrían rayar la superficie del fregadero haciendolo más vulnerable a las manchas.
- La caída de una cierta altura de cuerpos pesados o de punta puede dañar la superficie del fregadero.
- Esto rasguños o astillas ocasionales en los fregaderos pueden eliminarse con papel abrasivo.
- **ATENCIÓN!** No derramar en el fregadero alcohol, gasolina, acetona y solventes en general porque pueden atacar la estructura química del fregadero de manera irreparable

9 – INSTRUCCIONES PARA LA LIMPIEZA DEL FREGADERO

Limpiar regularmente el fregadero después de cada utilización con agua tibia utilizando un detergente líquido (en particular se aconsejan VIACAL, AJAX LIQUIDO, CIF AMONIACAL) y un paño blando. Las manchas cotidianas deben quitarse inmediatamente. Polvos o cremas para la limpieza ligeramente abrasivas tiene que ser evitadas, así como detergentes agresivos.

Detergentes abrasivos pueden ser utilizados, y siempre con mucho cuidado, sólo en casos excepcionales como cuando se tiene que quitar la mancha dejada por un cigarrillo. Manchas causadas por alimentos o líquidos que manchan mucho como té, café y zumos de frutas deben ser eliminadas en seguida con agua muy caliente y un detergente. Manchas particulares como aquellas causadas por quina, tinta, colores de aceite, etc. tienen que eliminarse en seguida. Si la limpieza es difícil, utilizar un paño empapado en alcohol. Para manchas orgánicas particularmente difíciles se aconseja dejar en el fregadero durante toda la noche una solución de detergente biológico o lejía bien diluida. Por la mañana enjuagar con agua tibia y un paño blando. Tiras metálicas causadas por el contacto con ollas o cubiertos deben ser eliminadas con un paño o con una esponja y con un detergente líquido. Aunque nuestros fregaderos son los de más alta calidad y fácil limpieza en ciertas condiciones de un uso no correcto se puede formar en el fondo del fregadero una capa de depositos calcareos. Esta capa, ajena al fregadero, es muy absorbente y porosa, por lo tanto se mancha facilmente. Para la limpieza de los depósitos calcareos, muy visible en los fregaderos de color oscuro, se aconseja el procedimiento siguiente:

- Dejar actuar durante cuantas horas en el fondo de las pilas una solución compuesta por vinagre de cocina o de productos específicos anticalcarie que se encuentran facilmente en comercio;
- Después actuar enrgicamente con la parte rígida de una esponja hasta quitar completamente depósitos calcareos, fangos y suciedad;
- Enjuagar abundantemente con agua limpia.

RU - ВНИМАНИЕ

В случае установки посудомоечной или стиральной машины под мойкой выполняйте следующее:

- Перед установкой посудомоечной / стиральной машины убедитесь в том, что все крепёжные скобы должны быть должным образом закреплены.
- Для того, чтобы избежать чрезмерного нагрева и возможной последующей деформации или отслоения мойки от поверхности, на которой она закреплена, отрегулируйте опорные ножки посудомоечной / стиральной машины таким образом, чтобы оставался необходимый доступ воздуха между верхней панелью посудомоечной / стиральной машины и поверхностью мойки.

Для облегчения циркуляции и охлаждения воздуха рекомендуется выполнить соответствующие отверстия на основании сборной кухонной мебели.

- Избегайте контакта поверхность мойки с горячими кастрюлями, сковородками и другими предметами, температура которых превышает 300°C - 572°F. (Внимание! Температура дна кастрюли, только что снятой с огня, может достигать свыше 600°C). Кастрюли или иные сильно нагретые предметы необходимо ставить на специальные подставки под кастрюли (выполненные из дерева, резины, и т. п.).
- Не допускайте также чрезмерного теплового воздействия на мойку, которое может быть вызвано одновременным действием двух сильно нагретых или сильно охлажденных предметов.
- Не используйте мойку в качестве разделочной доски; для этого используйте твёрдую деревянную или полиэтиленовую разделочную доску, которую можно приобрести в комплекте с мойкой. Использование сетчатой клеи или поликарбонатных ванночек, которые также можно приобрести в комплекте с мойкой, может снизить риск нанесения случайных повреждений.
- Не используйте для очистки царапающие моющие средства или жидкости, а также металлические губки, так как они могут оставить царапины на поверхности мойки, делая её, таким образом, более подверженной загрязнению.
- При падении с определённой высоты тяжёлых или острых предметов поверхность мойки также может быть повреждена.
- Возможные царапины или мельчайшие сколы, которые могут появиться на поверхности мойки, могут быть устранены с помощью мелкозернистой шлифовальной бумаги, а также с помощью полироли Polish.
- **ВНИМАНИЕ!** Не наливайте в мойку спирт, бензин, трихлорэтилен, ацетон и какие бы то ни было растворители, так как они могут оказать негативное воздействие на химическую структуру поверхности мойки и восстановить её будет уже невозможно.
- **Каждый раз после использования мойки чистите её тёплой водой с использованием жидкого моющего средства (например FAIRY, AOS, DOMESTOS, Mr.Proper и др.) и мягкой тряпочкой. Загрязнения поверхности в ходе ежедневного применения мойки необходимо устранять сразу же.**
- Использование слабо-абразивных чистящих порошков и кремов, равно как и агрессивных моющих средств, необходимо избегать.
- Абразивные моющие средства могут применяться, но очень аккуратно и только в особых случаях, когда, например, необходимо удалить пятно от непотушенной сигареты.
- Пятна, оставленные сильно окрашивающими продуктами или жидкостями, такими как чай, кофе и фруктовые соки, необходимо немедленно удалить горячей водой с применением моющего средства.
- Такие трудно выводимые пятна, как, например, пятна от туши, чернил, масляной краски, и т. п., необходимо немедленно удалить. Если их удаление оказывается сложным, используйте для этого губку, пропитанную спиртом.
- Для устранения особо трудно выводимых пятен органического характера рекомендуется оставить в мойке на ночь хорошо разбавленный раствор биологически активного моющего средства (разбавленный раствор гипохлорита натрия) или отбеливателя (например, ACE). На следующий день промойте мойку тёплой водой и протрите мягкой тряпочкой.
- Металлические полосы, появляющиеся в результате соприкосновения поверхности мойки с кастрюлями или столовыми приборами, необходимо устранять с помощью тряпочки или губки и жидкого моющего средства.
- При ежедневном использовании мойки на её поверхности, особенно на днище, образуется известковый налёт, который постепенно становится всё более плотным. Такой известковый налёт является весьма пористым и абсорбирующим, и, таким образом, легко загрязняемым. Возможное присутствие загрязнения на днище мойки может быть именно следствием такого известкового налёта. Таким образом, необходимо предотвращать его образование, очищая мойку от скопившейся извести хотя бы один - два раза в неделю.
- Для устранения известкового налёта, особо заметного на тёмных поверхностях моек, рекомендуется выполнить следующее:
- Налить и оставить на дне мойки раствор на основе обычного столового уксуса или на основе специальных средств против известкового налёта, которые можно найти в продаже.
- Затем тщательно протрите твёрдой поверхностью губки поверхность мойки до полного устранения с неё известкового налёта, загрязнения и пятен.

PRC - 注意

如果一个洗碗机或洗碗机要安装在水槽顶部的下方，按如下步骤操作：

- 在安装洗碗机或洗碗机之前，确保水槽顶部所有的固定支架都已经牢固的固定好。
- 为了防止过热可能引起水槽变形和随后水槽从台面脱落，调整洗碗机或洗碗机的脚以便于洗碗机或洗碗机的顶部与水槽之间有足够的空气流通。为了促进空气流通和降温，推荐在橱柜壁上打几个通风孔。
- 关于水槽 维护与保养的实用的建议
- 请尽量避免将温度高于300摄氏度（572华氏度）的壶、锅或其他高温物体直接接触水槽表面。（注意）刚从火炉上拿下来的水壶或平底锅的底部温度可以达到600度以上。水壶、平底锅或其它很热的物体必须放在防烫垫（用木头，橡胶或其它材质制成的）上。避免非常热的和非常冷的物体同时出现在水槽上对水槽产生极度的热冲击。
- 不要把水槽当成一个切菜的表面；相反，可以用一个硬木或塑料制成的切菜板，这个切菜板可以和水槽一起购买。钢丝篮或塑料制成的小盆（可以和水槽一起购买）的使用能减少意外损坏的风险。
- 不要用洗涤剂，研磨剂或金属擦拭垫来清洁水槽，因为他们会划伤水槽的表面并导致水槽很容易沾上污渍。
- 掉在水槽表面的沉重的或锐利的物体会损坏水槽。
- 水槽表面的刮伤和缺口可以用砂纸擦，然后抛光的方法除去。
- 注意！不要将酒精，汽油，三氯乙酸或任何有机溶剂倒在水槽中或水槽上，因为它们会与水槽的化学结构发生化学反应而引起损坏并无法修理。
- 如何清洁水槽的说明
- 定期清洗水槽。在使用水槽后，用一块软布蘸温水和洗涤剂（我们推荐的牌子或者相类似的牌子）的混合液来擦拭水槽。普通的污渍应该可以立刻去。
- 稍微有点研磨作用的洗涤粉和精华都不应该用，更不用说含有化学成分的强烈的洗涤剂。
- 磨洗清洁用品只能在特殊情况下才能用，例如，要去除一个香烟的烙印；但是，用这些产品要非常小心。
- 很容易产生污渍的食物或液体，例如，茶，咖啡，果汁和其它类似的产品留下的记号，必须立刻用热水和清洁产品清除。
- 例如由印度墨水，墨水，有油的污渍或油漆等造成的特别的污渍，必须立刻清除。如果这些污渍很难清除，可以用一块布蘸工业酒精擦拭。
- 对于特别难清除的有机污渍，推荐在水槽中装满高度稀释的有机清洁剂溶液如漂白剂并放置一夜。第二天早上，用热水和一块软布冲洗整个水槽。
- 由水壶或叉子与水槽表面接触造成的线，应该用布或海绵蘸洗涤剂清除。
- 日常使用会导致石灰污垢，特别是水槽底部，这会逐步增加石灰污垢的厚度。这一层积累的石灰污垢有很多孔并很容易沾上污渍。水槽底部出现的污渍是由石灰污垢造成的。必须通过至少两周一次的清洗去除任何石灰来阻止石灰污垢的形成。
- 清除石灰污垢（在水槽上很容易看见，深色的），建议按如下步骤操作：
 - 用普通的醋和水的混合溶液（或一种专门清除石灰污垢的产品）没过水槽的底部，放置一段时间；
 - 然后用海绵比较硬的一面用力擦水槽底部，直到石灰和污垢都被清除；
 - 用水彻底清洗。